



XFT193

Projet _____

Article _____

Quantité _____

Date _____

Modèle
LINEMISS™

Four à convection	Électrique
4 niveaux 600x400	À abattant
Poignée	
Tension : 380-415V 3N~ / 220-240V 3~ / 220-240V 1~	

Description

Four à convection avec humidité, contrôle analogique et chambre de cuisson en acier INOX 304. Temps de fonction, température, pourcentage de vapeur et 2 vitesses de ventilation. Idéal pour les processus de cuisson des produits de boulangerie frais et surgelés. La technologie AIR.Plus garantit une uniformité de cuisson parfaite sur toutes les plaques enfournées.



Fonctions de cuisson standard

Modes de cuisson manuels

- **Température** : 80 °C – 260 °C
- Cuisson par convection et humidité à partir de 80 °C

Fonction programmation cuissons avancées et automatiques

Unox Intensive Cooking

- **DRY.Plus**: Il extrait rapidement l'humidité de l'enceinte de cuisson
- **STEAM.Plus**: crée une humidité instantanée
- **AIR.Plus**: plusieurs ventilateurs avec inversion de rotation

Fonctions techniques

- Chambre de cuisson en acier AISI 304 à haute résistance
- Double vitrage
- Eclairage de la chambre de cuisson par le biais des lumières LED intégrées dans la porte
- Chambre de cuisson avec supports des plaques en acier chromé
- Système de ventilation et résistances circulaires à hautes performances



XFT193

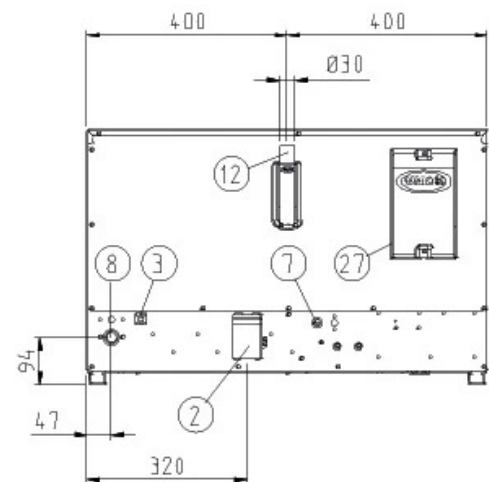
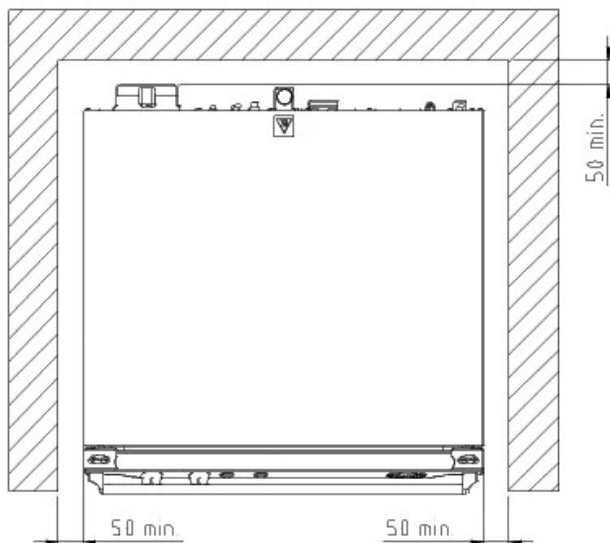
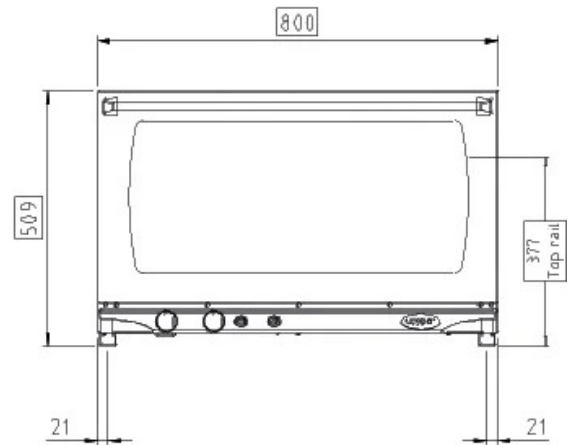
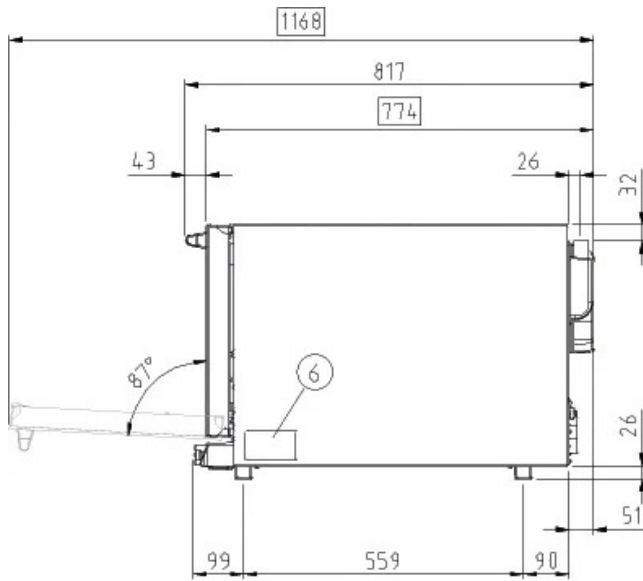

Dimensions et poids

Largeur	800 mm
Profondeur	774 mm
Hauteur	509 mm
Poids net	49 kg
Distance entre niveaux	75 mm

Positions de connexion

2	Raccordement électrique
3	Borne unipotentielle
6	Plaque signalétique
7	Thermostat de sécurité
8	Entrée d'eau avec filetage 3/4"
12	Cheminée d'évacuation des fumées

13	Connexion des accessoires
27	Sortie air de refroidissement

XFT193

Électrique supplémentaire

STANDARD

Tension	380-415 V
Phase	~3PH+N+PE
Fréquence	50 / 60 Hz
Puissance de raccordement	6,5 kW
Tirage max en ampère	13 A
Calibre de l'interrupteur différentiel	16 A
Préconisations câble d'alimentation	5G x 1,5 mm ²
Prise	NON INCLUDE

OPTION A

Tension	220-240 V
Phase	~3PH+PE
Fréquence	50 / 60 Hz
Puissance de raccordement	6,5 kW
Tirage max en ampère	14 A
Calibre de l'interrupteur différentiel	25 A
Préconisations câble d'alimentation	4G x 2,5 mm ²
Prise	NON INCLUDE

OPTION B

Tension	220-240 V
Phase	~1PH+PE
Fréquence	50 / 60 Hz
Puissance de raccordement	6,5 kW
Tirage max en ampère	28 A
Calibre de l'interrupteur différentiel	32 A
Préconisations câble d'alimentation	3G x 4 mm ²
Prise	NON INCLUDE

*Taille recommandée - Respectez les préconisations.

Accessoires

- **LIEVOX:** Etuve équipé de capteurs capables de contrôler et d'intervenir automatiquement sur le processus de levage
- **Piètement** le support multifonctionnel idéal pour ranger les plaques en toute sécurité et placer votre four à la hauteur idéale pour travailler
- **Baking Essentials:** plaques spéciales
- **SPRAY&Rinse:** Nettoyant pratique en spray pour le nettoyage manuel de tout four. Dégraisse et élimine tous les types de saleté
- **PURE / PURE.XL:** Système de filtrage de résine qui élimine de l'eau toutes les substances qui contribuent à la formation de calcaire. Il vous permet de filtrer jusqu'à 7 000 litres d'eau (les données peuvent varier en fonction de la dureté de l'eau).

Raccordement d'eau

L'UTILISATION D'EAU NON CONFORME AUX NORMES MINIMALES UNOX POUR LA QUALITÉ DE L'EAU ANNULERA LA GARANTIE. Responsabilité de l'acheteur que la fourniture d'eau entrante soit conforme aux spécifications de UNOX ou de le rendre conforme par des mesures de traitement ap

Pression de la ligne: Entrée d'eau potable : 3/4" NPT*, pression de réseau : 22 à 87 psi ; 1,5 à 6 Bar (29 psi ; 2 Bar recommandé)

Détails arrivée d'eau

Pas de chlorures ≤ 0.5 ppm

Chloramine ≤ 0.1 ppm

pH 7 - 8.5

Conductivité électrique ≤ 1000 µS/cm

Dureté totale ≤ 30° dH

Système vapeur: détails arrivée d'eau

Chlorures ≤ 120 ppm

Dureté totale ≤ 8 °dH

Pour éviter la formation de calcaire, l'eau d'entrée doit présenter les dureté totale ≤ 8°dH.

Critères d'installation

Les installations doivent être conformes aux systèmes électriques locaux en termes d'épaisseur des câbles demandé pour les réseaux de connexion, ainsi que les branchements hydrauliques et de ventilation. L'analyse des fumées est nécessaire en cas de fours à gaz.

Enregistrez-vous pour avoir accès aux détails et aux données du produit.

www.ddc.unox.com